

FIG I

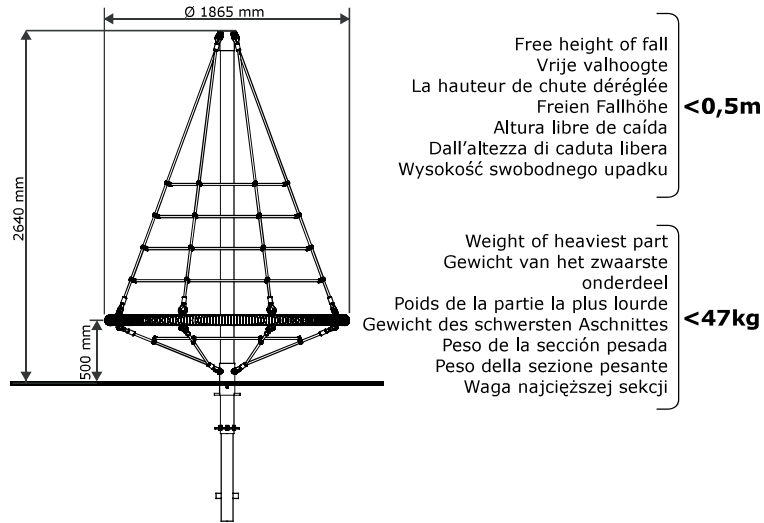
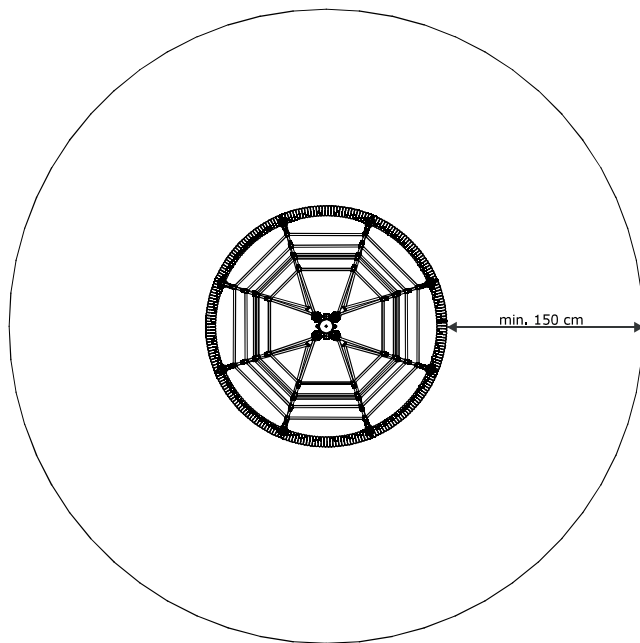

FIG II



361.026

**Instructions for use
armed rope
construction 'firry'**

**Gebruiksaanwijzing
gewapend touw
construcite 'firry'**

**Mode d'emploi
construction en
corde armée 'firry'**

**Gebrauchsanweisung
Konstruktion mit verstärkten
Seilen 'firry'**

**Modo de empleo
construcción de cuerda
armada 'firry'**

**Istruzioni per l'uso
costruzione con fune
armata 'firry'**

**Instrukcja użytkowania
linarium 'firry'**

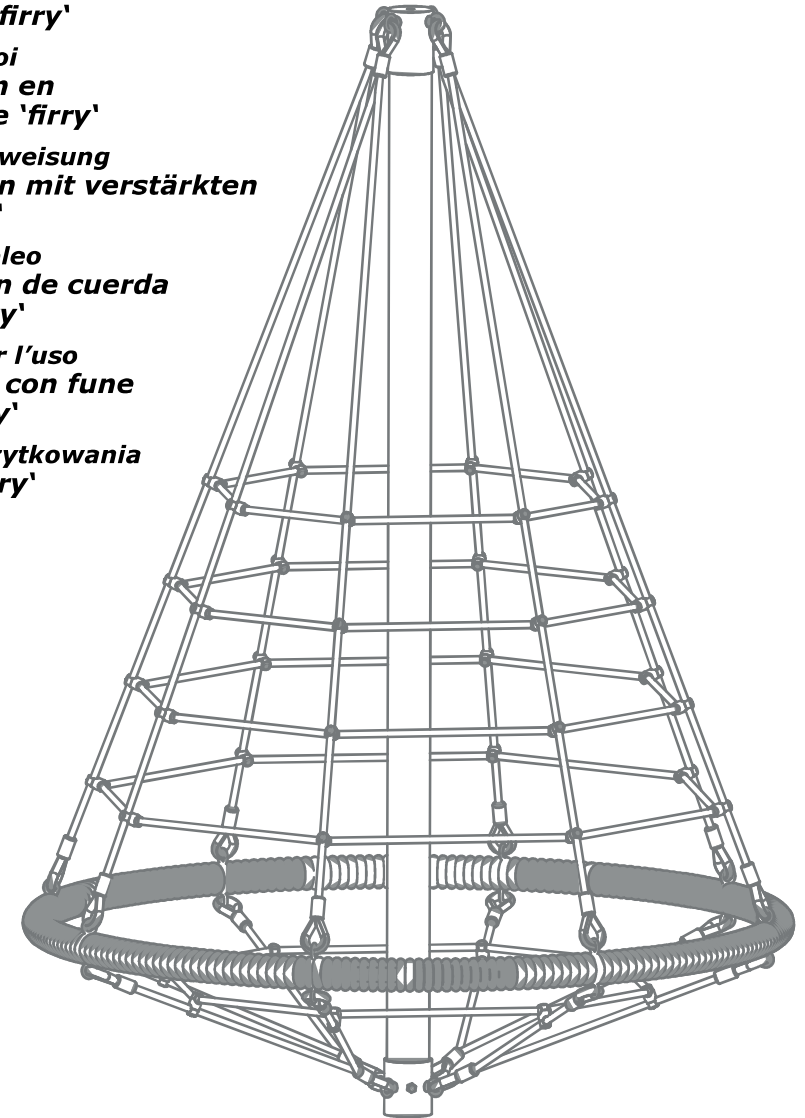

KBT nv
Hemelrijken 8
2890 Sint-Amands
BELGIUM

KBT Polska sp. z o.o.
ul. M. Konopnickiej 6
00-491 Warszawa
POLAND

SAFETY INSTRUCTIONS

1. Please keep this instruction sheet safely for future reference.
2. Please do not modify the product or the assembly details in any way. Modifications will affect the structural integrity and replacement parts will be at the buyer's expense. Inappropriate use or faulty application of the product are explicitly forbidden and absolve the manufacturer of all liability. This product needs to be mounted by an adult before use.
3. The use of the item is allowed only under continuous supervision by an adult. The product is suitable for individuals weighing up to 100 kg. The product is not suitable for children under 36 months, due to a lack of extra safety precautions and taking into account the limited mental capacities of toddlers. Risk of falling!
4. This product meets all security aspects of the European standards EN1176-1:2017 & EN1176-11:2014. This product is fit for outdoor commercial playgrounds.
5. Equipment shall be constructed so that any openings with a lower edge more than 600 mm above the ground do not create head and neck entrapment hazards. Completely bound openings shall be not less than 230 mm in diameter unless the opening is smaller than 130 mm in diameter and smaller than 157x89 mm.
6. Equipment shall be constructed so that any openings do not create finger entrapment. Openings shall not be less than 25 mm in diameter unless the opening is smaller than 8 mm in diameter.
7. When mounting or assembling the armed rope construction, attention should be given to the minimum required distance between the armed rope construction and eventual obstacles (impact area). Dimension of the impact area depends on the free height of fall (FIG I). The impact area shall be at least 1,5 m around the equipment, measured horizontally and shall increase for free height of fall above 1,5 m. In this safety area no hard, angular or pointed objects should be present (FIG II).
8. The safety surface underneath the product must be flat, and be covered in a suitable way (eg. rubber tiles, bark, wood chips) and meet the requirements of EN1176-1:2017. The indicator of the surface level should be the base level mark found on the supporting structure of the whole device (e.g. on the pole). The product must not be placed on asphalt, concrete or any other hard surface. There cannot be an overlapping of surrounding free spaces or safety areas.
9. Connections shall be safeguarded so that they cannot be undone without tools (e.g. with glued nuts on threaded bars).
10. No spare parts are provided with the device. In case of a damage, spare parts can be purchased from the manufacturer.
11. The minimum installation space should be within 2 m from the device to be installed.
12. During installation you should make sure that: the pole is placed vertically, all the screws and fastenings are tightened, the place of installation is secured and marked. Before the device can be used, the stability of all the elements should be checked, protection tapes removed and the level and condition of the shock-absorbing surface checked.
13. Should the device be found to be incomplete or damaged, the construction must be immediately protected and its use prevented by using a signaling white and red tape and placing information that the device is damaged. Until the damage is repaired, the device should be excluded from use by the playground users.

INSPECTION AND MAINTENANCE

The frequency of inspection and maintenance will vary with the type of equipment or materials used or other factors (e.g. heavy use, levels of vandalism, coastal location, air pollution, age of equipment, ...). The frequency of the inspection checks should be increased according to the occurrence of special factors. For one post equipment at installation stage, it is advised to consider access to foundations to control rotting or degradation; the choice of impact attenuating surfacing material can have implications on inspections to foundations.

Routine visual inspection (weekly to monthly)

- Always check that the bolts and nuts are securely fastened.
- Check the shock absorbing surface for objects that don't belong there.
- Check for missing parts.
- Check the equipment-ground clearances.

Operational inspection (1 to 3 months)

- Check the stability of the construction.
- Check every part for excessive wear and replace when necessary.

Annual inspection (1 to 2 times per year)

- Check for rust and corrosion.
- Check every part for excessive wear and replace when necessary.

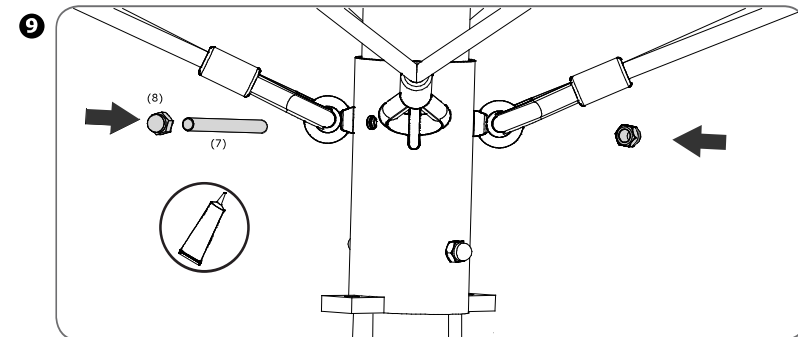
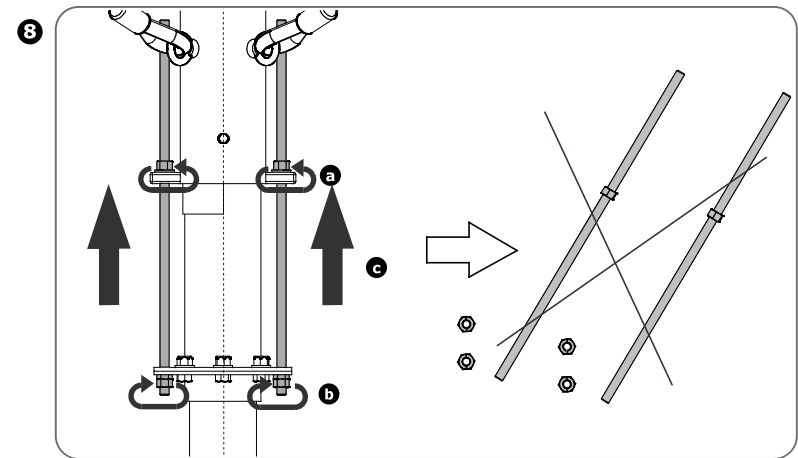
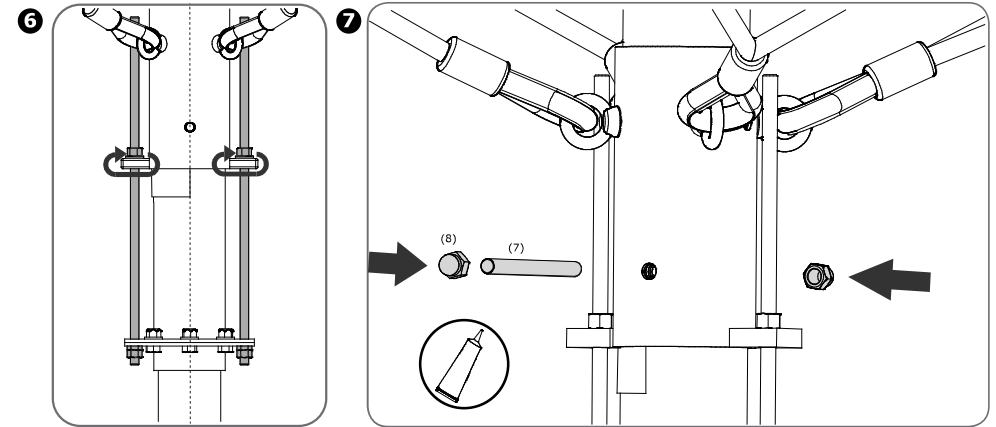

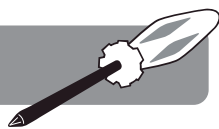

VEILIGHEIDSINSTRUCTIES

1. Gelieve deze gebruiksaanwijzing zorgvuldig te bewaren.
2. Gelieve geen wijzigingen aan het product aan te brengen, deze kunnen de structurele integriteit beïnvloeden en vervangstukken zullen ten koste van de koper zijn. Onaangepast gebruik of foutieve montage van het product zijn uitdrukkelijk verboden en ontslaan de fabrikant van elke aansprakelijkheid. Dit product moet voor gebruik worden gemonteerd door een volwassene.
3. Het gebruik van het product is enkel toegelaten onder voortdurend toezicht van een volwassene. Het product is geschikt voor personen met een gewicht tot 100 kg. Het product is ongeschikt voor kinderen jonger dan 36 maanden, bij gebrek aan extra veiligheidsvoorzieningen en gezien de beperkte mentale mogelijkheden van peuters. Valgevaar!
4. Dit product voldoet aan alle veiligheidsvoorschriften voorgeschreven in de EN1176-1:2017 & EN1176-11:2014. Dit product is geschikt voor openbare buitenspeeltoestellen.
5. Het product moet zodanig worden gemonteerd dat alle openingen, waarvan de onderste rand hoger is dan 600 mm boven de grond, geen gevaar veroorzaken voor hoofd- en/of nekbelemming. De diameter van begrensdde openingen mag niet kleiner zijn dan 230 mm, tenzij de opening een kleinere diameter heeft dan 130 mm en kleiner is dan 157x89 mm.
6. Het product moet zodanig worden gemonteerd dat het gevaar voor vingerbeklemming wordt uitgesloten. Openingen moeten groter zijn dan 25 mm in diameter of kleiner zijn dan 8 mm in diameter.
7. Bij de montage van het toestel dient men erop te letten dat er voldoende afstand is tussen de constructie van het gewapend touw en eventuele hindernissen (impact gebied): muren, afsluitingen, ... De afmetingen van het impactgebied zijn afhankelijk van de vrije valhoogte (FIG I). Het impactgebied moet minstens 1,5 m rond het toestel bedragen horizontaal gemeten en zal toenemen wanneer de vrije valhoogte hoger is dan 1,5 m. In dit veiligheidsgebied mogen er geen hoekige of puntige voorwerpen aanwezig zijn. (FIG II).
8. De ondergrond moet vlak zijn en over een aangepaste bodem beschikken (rubberen valtegels, boomschors, houtsnippers) en moet voldoen aan alle eisen van de EN1176-1:2017 normering. De hoogte van het valoppervlak moet overeenkomen met het grondniveau aanduidingsstreepje (bv. op de paal). Het product mag dus niet geplaatst worden boven asfalt, beton of een ander hard oppervlak. Er mag geen overlapping zijn met andere vrije ruimtes.
9. Verbindingen moeten goed beveiligd zijn zodat ze niet kunnen losgemaakt worden zonder gereedschap. (bv. vastgelijmde schroefverbindingen).
10. Reserveonderdelen worden niet meegeleverd. In geval van schade kunnen onderdelen bij de fabrikant gekocht worden.
11. De vrije ruimte rond het toestel moet minstens 2 m zijn.
12. Gedurende de installatie moet men ervoor zorgen: dat de paal verticaal geplaatst is, alle bouten en bevestigingen vastgezet zijn en de plaats van installatie beveiligd en gemarkeerd is. Voordat het toestel kan worden gebruikt dient de stabiliteit van alle elementen gecontroleerd te worden, beschermde tapes verwijderd te worden en het niveau en toestand van de valdempende ondergrond gecontroleerd te worden.
13. Mocht het toestel onvolledig of beschadigd zijn, dan moet de constructie onmiddellijk afgeschermd worden en verzegeld worden door een witte en rode tape, er moet eveneens aangegeven worden dat het toestel beschadigd is. Totdat de schade hersteld is, moet het gebruik verboden worden.

INSPECTIE EN ONDERHOUD

De frequentie van controle en onderhoud hangt af van het type artikel of het materiaal of andere factoren (vb. intensiteit van gebruik, vandalisme, ouderdom van het materiaal, omgeving, ...). De frequentie van inspectie controles moet verhoogd worden op basis van de aanwezigheid van bijzondere factoren. Houd voor een speeltoestel met één staander tijdens de installatiefase rekening met toegang tot de fundering voor controle op rotting of degradatie: et schokaabsorberende oppervlakteafwerkingsmateriaal dat wordt gekozen, kan gevolgen hebben voor inspecties van funderingen.

Routinekeuring (wekelijks tot maandelijks)

- Kijk na of alle bouten en moeren nog voldoende vastzitten.
- Controleer de bodemafwerking op vreemde voorwerpen.
- Controleer op ontbrekende onderdelen.
- Controleer het gedeelte tussen toestel en grond.

Werkingskeuring (1 tot 3 maandelijks)

- Controleer de stabiliteit van de constructie.
- Controleer elk onderdeel op extreme slijtage en vervang indien nodig.

Annual inspection (1 to 2 times per year)

- Controleer op roest en corrosie.
- Controleer elk onderdeel op extreme slijtage en vervang indien nodig.

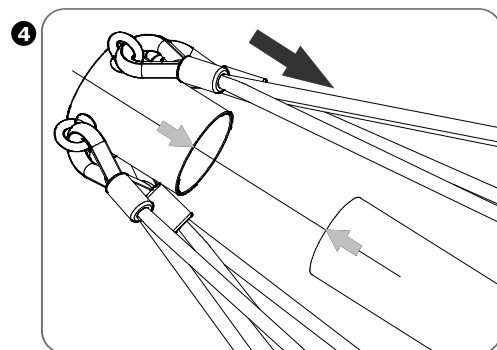
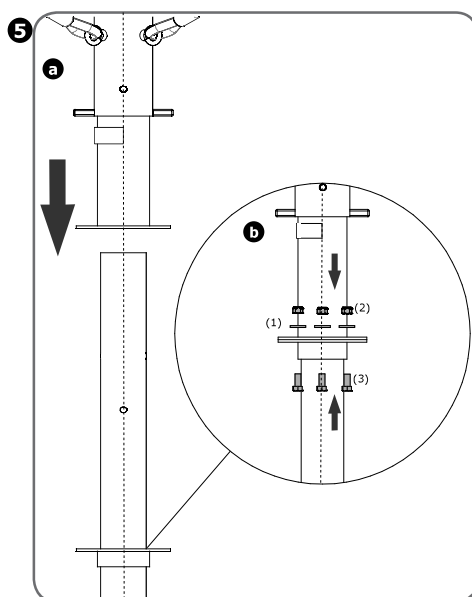
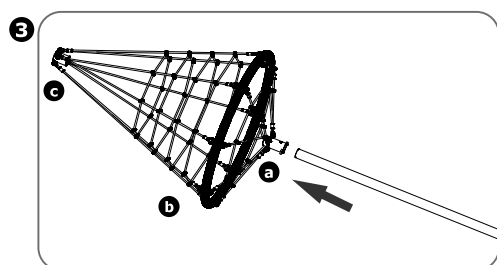
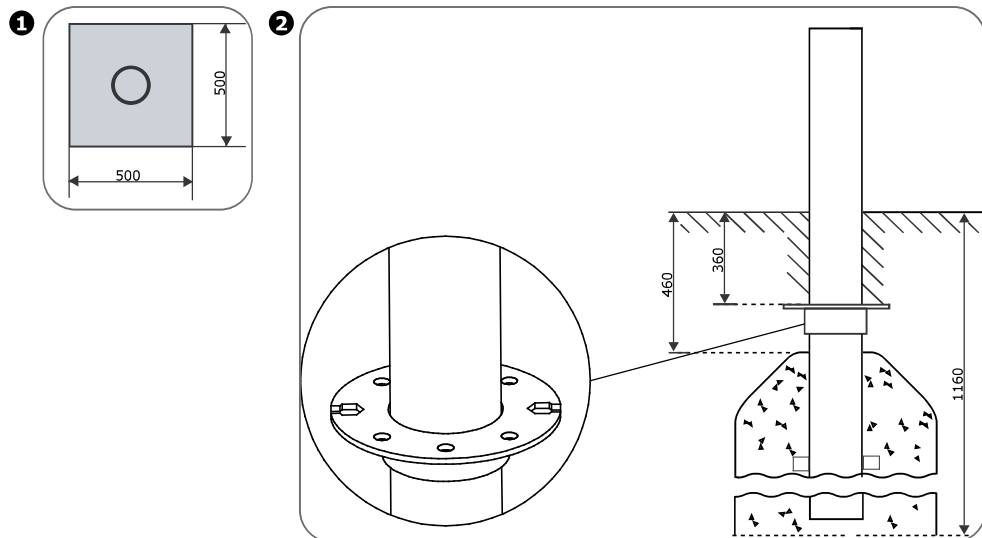

INSTRUCTIONS DE SÉCURITÉ

1. Veuillez soigneusement garder ce mode d'emploi.
2. Ne veuillez apporter aucune modification au produit, celle-ci pourrait influencer l'intégrité structurelle et les pièces de rechange seraient à charge de l'acheteur. L'utilisation inadaptée ou le montage fautif du produit sont explicitement défendus et dégagent le producteur de toute responsabilité. Le montage de ce produit doit impérativement être effectué par un adulte avant l'usage.
3. L'utilisation du produit est uniquement autorisée sous contrôle d'un adulte. Le produit convient pour des personnes avec un poids jusqu'à 100 kg. Ce produit ne convient pas à un enfant de moins de 36 mois par manque de mesures de sécurité supplémentaires et à cause des capacités mentales limitées des petits enfants. Danger de chute!
4. Le produit correspond aux normes de sécurité selon la Norme Européenne EN1176-1:2017 & EN1176-11:2014. Ce produit convient aux aires de jeux publiques extérieures.
5. Le produit devra être installé de telle façon que tous les trous ou espaces bornés dont le cadre le plus bas est plus haut que 600 mm dessus le sol, ne causent pas des risques de coincement de la tête ou du cou. Le diamètre des ouvertures limitées ne peut pas être inférieure à 230 mm, à moins que l'ouverture a un diamètre inférieure de 130 mm et qu'elle soit plus petite que 157 x 89 mm.
6. Le produit doit être installé de telle façon que les risques de coincement des doigts seront exclus. Les espaces doivent être plus grand que 25 mm en diamètre ou plus petit que 8 mm en diamètre.
7. Au moment du montage il faut respecter une distance suffisante entre la construction et les éventuels obstacles (zone d'impact): murs, clôtures,... Cette distance dépend de la hauteur de chute déréglée (FIG I). La zone d'impact doit être au moins de 1,5 m autour de l'objet, mesuré horizontale et augmentera quand la hauteur de chute déréglée sera plus grand que 1,5 m. Dans ces zones de sécurité la présence d'objets durs, anguleux ou pointus est défendue (FIG II).
8. Le terrain en dessous des agrès de jeux doit être plat et composé d'une matière qui a des caractéristiques pour absorber les chocs et doit répondre à toutes les exigences de la norme EN1176-1:2017. La hauteur de la surface de chute doit convenir avec l'indication du niveau de sol (ex. sur le poteau). Par conséquent le montage du produit est interdit au-dessus d'une surface asphaltée, bétonnée ou durcie d'une autre façon. Il est interdit d'avoir des chevauchements avec d'autres zones de sécurité.
9. Les connexions doivent être bien protégées pour qu'il soit impossible de les ouvrir sans outils (ex. Avec des tiges filetées collées).
10. Pièces de rechange ne sont pas livrées avec. En cas de dommage, les pièces de rechange peuvent être achetées auprès du fabricant.
11. L'espace libre autour du jeu doit être minimum 2 m.
12. Lors de l'installation, vous devez vous assurer que : le poteau est placé verticalement, toutes les vis et fixations sont serrées, le lieu d'installation est sécurisé et marqué. Avant que le produit peut être utilisé, la stabilité de l'ensemble des éléments doit être vérifiée, les bandes de protection enlevé et le niveau et l'état du sol amortissant contrôlé.
13. Si le jeu est incomplet ou endommagé, la structure doit être immédiatement protégée et l'usage doit être interdit à l'aide d'un ruban blanc et rouge. Il doit être également indiqué que le jeu est endommagé. Jusqu'à ce que le dommage soit réparé, son utilisation devrait être interdite.

CONTRÔLE ET ENTRETIEN

La fréquence des inspections et entretiens dépend du matériel utilisé ou d'autres éléments (utilisation intensive, niveau de vandalisme, situation littorale, pollution d'air, âge de l'équipement...). La fréquence des contrôles de l'inspection devrait être augmentée à base de la présence des facteurs spéciaux.

Inspection visuelle de routine (hebdomadaire ou mensuelle)

- Toujours s'assurer que les boulons et les écrous soient bien serrés.
- Vérifier que la surface amortissante soit libre.
- Vérifier qu'ils n'y aient des pièces manquantes.
- Contrôlez la section entre jeu et sol.

Inspection opérationnelle (1 à 3 mois)

- Contrôler la stabilité de la construction.
- Contrôler chaque pièce sur usure excessive et remplacer si nécessaire.

Inspection annuelle (1 à 2 fois par an)

- Inspecter sur présence de rouille et corrosion.
- Contrôler chaque pièce sur usure excessive et remplacer si nécessaire.



MONTAŻ KROK PO KROKU

1. Należy zmierzyć i ustalić miejsce, w którym musi zostać umieszczona kotwa. Wykopać dołek na głębokość około 116 cm, mierząc od poziomu gruntu. Zwrócić uwagę na zachowanie odległości i wymiarów zgodnie z rysunkiem.
2. Zwrócić szczególną uwagę na ustawienie kotwy w wylewanym betonie (zalecany typ betonu pod fundament B20). Szacunkowy czas schnięcia betonu około 21 dni.
- 3-4. Naciągnąć siatkę na maszt, zaczynając od przełożenia przez maszt jej integralnych elementów w następującej kolejności: (a) tuleja, (b) obręcz, (c) nasadka. Należy zwrócić uwagę na odpowiednie ustawienie nasadki względem masztu (strzałki widoczne na maszcie oraz nasadce muszą się pokrywać). Zachować szczególną ostrożność podczas przesuwania tulei wzdłuż masztu ze względu na istniejące ryzyko porysowania powierzchni masztu.
- 5-6. Po związaniu betonu, (a) maszt wraz z siatką umieścić na kotwie. Należy wykonać to w taki sposób aby otwory wykonane w maszcie, kotwie oraz tulei pokryły się. (b) Skręcić obydwie elementy używając 6x śruby z łbem sześciokątnym M12x25. Następnie należy napiąć siatkę. W tym celu należy wykorzystać specjalnie przygotowany system naciągu siatki oraz postępować zgodnie z rysunkiem 6.
- 7-9. Przez otwory w maszcie, kotwie oraz tulei przełożyć pręt gwintowany M12x140 i symetrycznie dokręcić z obydwu stron nakrętki kołpakowe M12 z naniesionym wcześniej klejem (rysunek 7). Usunąć system naciągu (E) (rys. 8) według kroków a, b i c. Następnie przełożyć pręt gwintowany M12x140, przez dwa pozostałe otwory w maszcie, kotwie oraz tulei (rys. 9), celem dodatkowego zabezpieczenia. Na końcu, dokręcić symetrycznie z obydwu stron nakrętki kołpakowe M12, z naniesionym uprzednio klejem.

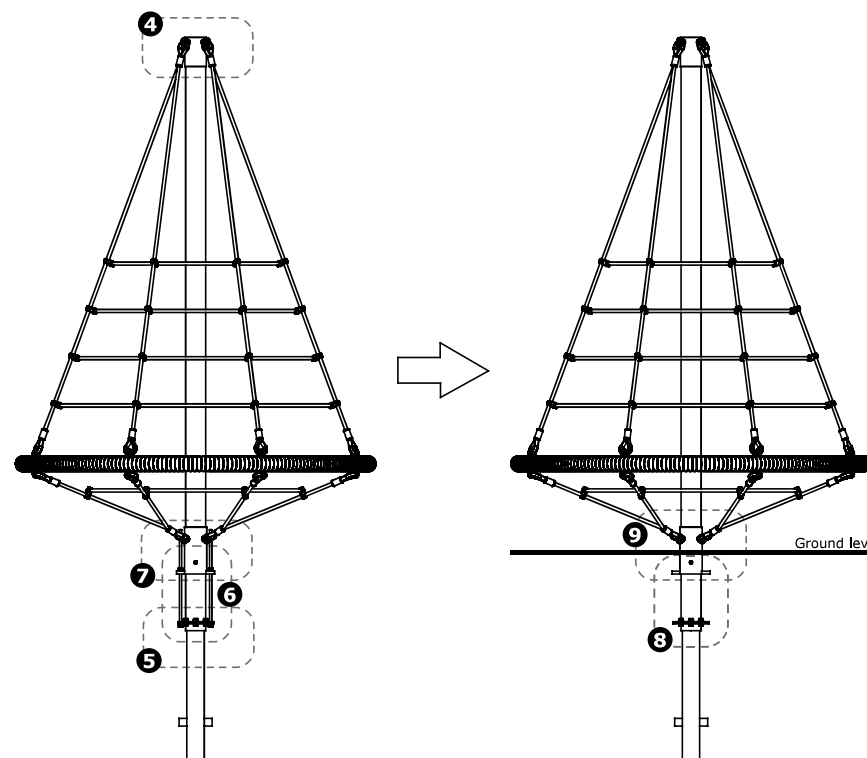

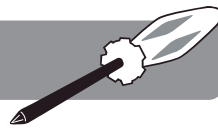

MONTAGESCHRITTE

1. Messen Sie und geben Sie den Ort an, wo das Bodenanker gesetzt werden soll. Graben Sie ein Loch von etwa 116 cm tief, gemessen von dem Bodenniveau. Achten Sie darauf, dass die Abstände und Abmessungen die Darstellung entsprechen.
2. Achten Sie besonders darauf, wie das Bodenanker im gegossenen Beton (die empfohlene Art von Beton ist die B20) platziert wird. Die ungefähre Trocknungszeit für den Beton ist etwa 21 Tage.
- 3-4. Ziehen Sie das Netz über den Mast, fangen Sie an in dieser Reihenfolge: (a) die Hülse, (b) der Ring, (c) die Abdeckkappe. Stellen Sie sicher, dass die Abdeckkappe sich korrekt auf der Mast befindet (die Pfeile auf dem Mast und auf der Abdeckkappe müssen in einer Linie sein). Seien Sie besonders vorsichtig beim Bewegen der Hülse den Mast entlang um Kratzer der Oberfläche zu vermeiden.
- 5-6. Wenn der Beton ausgehärtet ist, (a) legen Sie den Mast mit dem Netz auf die Verankerung. Machen Sie es so, dass die Löcher in der Mast überlappen, mit denen auf dem Verankerung und auf der Hülse. (b) Ziehen Sie die beiden Elemente mithilfe 6x Sechskantschraube M12x25 an. Ziehen Sie den Mast eng. Verwenden Sie dafür das speziell vorbereitete System um das Netz zu ziehen und folgen Sie den Anweisungen, gezeigt in Abbildung 6.
- 7-9. Stecken Sie die Gewindestange M12x140 durch die Löcher in dem Mast, Verankerung und Hülse und ziehen Sie diese symmetrisch auf beiden Seiten der geklebten Wurfmuttern M12 an (Abbildung 7). Beide Wurfmuttern sollten bereits Leim enthalten. Entfernen Sie das Ziehsystem (E) (Abbildung 8), Schritte a, b und c folgend. Stecken Sie die Gewindestange M12x140 durch die zwei restlichen Löcher in den Mast, Verankerung und Hülse (Abbildung 9), für zusätzlichen Schutz. Ziehen Sie schließlich die Wurfmuttern M12 symmetrisch von beiden Seiten an. Auch hier sollten beide Wurfmuttern bereits Leim enthalten.

PASOS DE MONTAJE

1. Mida y especifique el lugar donde se localizan los anclajes. Cave un agujero de 116 cm de profundidad, midiendo desde el nivel del suelo. Fijense de mantener la distancia y dimensiones de acuerdo a las ilustraciones.
2. Tomese especial atención a como el anclaje se localiza en el cemento vertido (el tipo recomendado de cemento es el B20). El tiempo aproximado de secado es sobre los 21 días.
- 3-4. Tire de la red sobre el poste, empezando por tomar sus elementos integrales sobre el poste en el siguiente orden: (a) la funda, (b) el anillo, (c) la tapa del poste. Asegúrese que la tapa del poste está colocada correctamente en relación al poste (las flechas del poste y en la tapa deben estar alineadas). Sea especialmente cuidadoso mientras mueve la funda a lo largo del poste, para evitar arañazos en su superficie.
- 5-6. Cuando el cemento esté listo, (a) coloque el poste con la red en el anclaje. Hágalo de tal modo que los agujeros hechos en el poste coincidan con los del anclaje y la funda. (b) apriete ambos elementos usando los tornillos con cabeza hexagonal M12x25. Tire de la red para tensionarla. Use entonces el sistema especialmente tensionado para tirar de la red y seguir las instrucciones mostradas en la ilustración 6.
- 7-9. Ponga las barras roscadas M12x140 a través de los agujeros en el poste, anclajes y funda, y tense simétricamente desde ambos lados las tuercas M12 (ilustración 7). Elimine el sistema de tensionado y para protección adicional, ponga la barra roscada M12x140 a través de los dos agujeros restantes en el poste, anclaje y funda. Finalmente, apriete simétricamente desde ambos lados las tuercas M12.

OPERAZIONI DI MONTAGGIO

1. Mina e specificare dove si trovano le ancore. Scavare un fuoro di profondità 116 cm, mediando da terra. Attenzione a mantenere la distanza e dimensioni secondo le illustrazioni.
2. Prestare particolare attenzione a come l'ancora viene inserito nella colata di cemento (tipo consigliato di calcestruzzo è la B20). Tempo di asciugatura approssimativo per il calcestruzzo è di circa 21 giorni.
- 3-4. Estrarre la rete dalla posta, a partire dai suoi elementi integranti assumere la carica nel seguente ordine: (a) la guaina (b) l'anello, (c) la parte superiore del palo. Assicurarsi che la parte superiore del palo è posizionato correttamente in relazione alla posta (le frecce nella parte superiore della posta ed a la parte superiore, devono essere allineati). Prestare particolare attenzione durante lo spostamento del manicotto trasverso la posta, per evitare graffi sulla superficie.
- 5-6. Quando il cemento è pronto, (a) impostare il palo con l'ancoraggio della rete, in modo che i fori nel post corrispondano l'ancora e manicotto. (B) serrare entrambi gli elementi con viti a testa esagonale M12x25. Tirare della rete per tensionarla. Quindi utilizzare il sistema particolarmente stressato a tirare la rete e seguire le istruzioni mostrate nella figura 6.
- 7-9. Mettere il M12x140 barre filettate attraverso i fori della posta, l'ancoraggio e coperchio, e serrare simmetricamente da entrambi i lati con i dadi M12 (Figura 7). Rimuovere il sistema di tensionamento, e per una maggiore protezione, posizionare le barree filettate M12x140 attraverso i rimanenti due fori sul palo, ancoraggio e la copertura. Infine, serrare simmetricamente da entrambi i lati dei dadi M12.

SICHERHEITSHINWEISE

1. Bitte bewahren Sie diese Gebrauchsanweisung sorgfältig auf.
2. Bitte keine Änderungen an dem Produkt vornehmen, dies könnte die Struktur beeinflussen und Austauschstücke werden dann zu Kosten des Käufers sein. Unangepasstes Benutzen oder falsche Montage sind ausdrücklich verboten und entlasten den Hersteller von seiner Verantwortung. Dieser Artikel muss, vor Gebrauch, durch einen Erwachsenen montiert werden.
3. Das Benutzen von diesem Produkt ist nur zugelassen unter der ständigen Aufsicht eines Erwachsenen. Der Artikel ist geeignet für Personen mit einem Gewicht bis 100 Kg. Das Produkt ist nicht geeignet für Kinder unter 36 Monaten, wenn extra Sicherheitsmassnahmen fehlen und eingedenk die beschränkte mentale Möglichkeiten von Kindern. Sturzgefahr!
4. Dieses Produkt entspricht allen Anforderungen der Europäischen Norm EN1176-1:2017 & EN1176-11:2014. Dieses Produkt ist geeignet für öffentliche Spielplätze.
5. Der Artikel muss so montiert werden, dass alle Öffnungen, wobei der unterste Rand höher als 600 mm vom Boden ist, keine Gefahr für Kopf- und/oder Nackenklemmung verursacht. Der Durchmesser von begrenzten Öffnungen darf nicht weniger als 230 mm sein, es sei denn die Öffnung hat einen kleineren Durchmesser als 130 mm und ist kleiner als 157x89 mm.
6. Der Artikel muss so montiert werden, dass die Gefahr von Fingerklemmung ausgeschlossen wird. Öffnungen müssen größer als 25 mm im Durchmesser sein, es sei denn die Öffnung ist kleiner als 8 mm im Durchmesser.
7. Bei der Montage des Gerätes muss darauf geachtet werden, dass es einen genügenden Abstand zwischen der Konstruktion des verstärkten Seiles und eventuellen Hindernissen (Aufprallbereich) gibt: Mauern, Hecken. Die Abstände des Aufprallbereiches sind abhängig von der freien Fallhöhe (FIG I). Der Aufprallbereich muss mindestens 1,5 M betragen, horizontal rund um das Gerät gemessen, und muss größer werden, wenn die freie Fallhöhe höher als 1,5 M ist. In diesem Sicherheitsgebiet dürfen keine eckigen oder spitzen Gegenstände sein (FIG II).
8. Die Sicherheitsfläche unter dem Produkt muss flach sein und in geeigneter Weise abgedeckt werden (z.B. Gummatte, Rinde, Holzspäne) und muss die Anforderungen der EN1176-1:2017 erfüllen. Der Indikator für das Oberflächenniveau sollte die Basisniveaumarkierung sein. Es kann auf der Tragekonstruktion des gesamten Gerätes gefunden werden (z.B. auf der Mast). Der Artikel soll nicht über Asphalt, Beton oder anderen harten Untergrund gehangen werden. Es darf kein überschneiden von umliegenden freien Räume oder Sicherheitszonen geben.
9. Verbindungen müssen gut befestigt sein, sodass diese nicht ohne Werkzeug gelöst werden können (z. B. mit geklebten Schraubverbindungen).
10. Die Nestschaukel wird ohne Ersatzteile geliefert. Im Falle einer Beschädigung können Ersatzteile beim Hersteller erworben werden.
11. Eine minimale freie Sicherheitsabstand von 2 Meter herum das Gerät soll gewährleistet werden.
12. Während der Installation sollten Sie sicherstellen: dass der Mast vertikal angeordnet ist, dass alle Schrauben und Befestigungen angezogen sind und, dass der Ort der Installation gesichert und gekennzeichnet ist. Bevor das Gerät verwendet werden kann, sollte die Stabilität aller Elemente überprüft, Schutzbänder entfernt, und das Niveau und den Zustand der stoßabsorbierenden Oberfläche des Bodens geprüft werden.
13. Sollte das Gerät unvollständig oder beschädigt befunden werden, muss die Schaukelanlage sofort geschützt und den Gebrauch davon verhindert werden. Markieren Sie die Anlage mit einem weiß-roten Band und eine Warnung, dass das Gerät beschädigt ist. Bis der Schaden repariert ist, sollte das Gerät von der Nutzung durch den Spielplatznutzer ausgeschlossen werden.

INSPEKTION UND WARTUNG

Die Frequenz der Kontrolle und Unterhalt hängt ab von dem Typ Artikel oder das Material oder andere Faktoren (z.B. Intensität des Gebrauchs, Vandalismus, Alter des Materials, Umwelt). Die Frequenz dieser Überprüfungen sollten nach dem Auftreten spezieller Faktoren erhöht werden.

Routinekontrolle (wöchentlich bis monatlich)

- Kontrollieren Sie ob alle Bolzen und Muttern noch fest genug sitzen.
- Kontrollieren Sie die Bodenausführung auf fremde Sachen.
- Kontrollieren Sie auf fehlende Unterteile.
- Überprüfen Sie den Raum zwischen Artikel und Boden.

Wirkungskontrolle (1 bis 3 Monaten)

- Kontrollieren Sie die Stabilität der Konstruktion.
- Kontrollieren Sie auf außergewöhnlichen Verschleiß und ersetzen Sie wenn nötig.

Periodische Kontrolle (1 bis 2 Mal pro Jahr)

- Kontrollieren Sie auf Rost und Erosion.
- Kontrollieren Sie auf außergewöhnlichen Verschleiß und ersetzen Sie wenn nötig.

SEGURIDAD LAS INSTRUCCIONES

1. Por favor guarde este manual para futuras referencias de forma segura.
2. Por favor, de ningún modo modifique que el producto ni ninguna de sus partes. Las modificaciones afectarán a la integridad estructural y las piezas de recambio correrán a cargo del consumidor. El uso inexacto o el montaje incorrecto de este producto está expresamente prohibido y libera al fabricante de toda responsabilidad. Este producto necesita ser montado por un adulto antes de ser usado.
3. El uso de este producto sólo está permitido bajo la vigilancia de un adulto. El producto es adecuado para personas con un peso de hasta 100 kilogramos. El producto es inadecuado para los niños menores de 36 meses, por carencia de medidas adicionales de seguridad y por las capacidades mentales limitadas de los niños pequeños. Riesgo de caída!
4. Este producto es conforme a todos los aspectos de seguridad según las Normas Europeas EN1176-1:2017 & EN1176-11:2014. Este producto es para parques infantiles públicos de exterior.
5. El producto debe ser construido de modo que cualquier apertura con un borde a menos de 600 mm sobre el suelo no produzca peligro de atrapamiento de cabeza y cuello. Los huecos con perímetro totalmente cerrado, no deben tener menos de 230 mm de diámetro, a no ser que sea más pequeño de 130 mm de diámetro y más pequeño de 157x89 mm.
6. El producto debe ser montado de modo que ninguna abertura pueda crear atrapamiento de dedos. Las aberturas no deberán ser menores de 25 milímetros de diámetro, a menos que sea menor también de 8 milímetros de diámetro.
7. Durante el montaje o ensamblado de la construcción de cuerda armada, debe prestarse atención a la distancia mínima requerida entre la construcción y cualquier obstáculo eventual (área de impacto). La dimensión del área de impacto depende de la altura libre de caída (FIG I). El área de impacto será al menos de 1,5 m alrededor de la construcción medido horizontalmente, y aumentará para alturas libres de caída superiores. No deben haber en éste área de seguridad objetos puntiagudos, angulosos ni duros (FIG II).
8. El suelo tiene que ser plano y amortiguar choques (por ejemplo suelo de goma, suelo continuo, virutas de madera...), y cumplir con los requisitos de la EN1176-1:2017. El indicador del nivel de la superficie debe ser la marca de nivel de base que se encuentra en la estructura de soporte de todo el dispositivo (por ejemplo, en el poste). El producto no se puede colocar por lo tanto sobre el asfalto, hormigón u otra superficie dura. Las áreas de seguridad de cada elemento, o los espacios libres requeridos, no pueden superponerse.
9. Las uniones deben ser protegidas, de modo que no puedan ser desmontadas sin herramientas (p. ej. Con juntas fileteadas pegadas).
10. No se suministran piezas de repuesto con el dispositivo. En caso de daños, pueden adquirirse piezas de repuesto en el fabricante.
11. El espacio mínimo de instalación debe estar mínimo a 2 m del dispositivo que debe instalarse.
12. Durante la instalación, debe asegurarse de que en el poste se coloca en posición vertical, todos los tornillos y pernos queden apretados, el lugar de la instalación es segura y está convenientemente señalizada. Antes de que el dispositivo se pueda utilizar, la estabilidad de todos los elementos debe ser verificada, se eliminan las cintas de protección y el nivel y el estado de la superficie que absorbe los golpes comprobada.
13. Si se observara que el dispositivo está incompleto o dañado, la construcción debe ser protegida de inmediato y prevenir su uso señalizándolo mediante el uso de una cinta blanca y roja, y colocar información de que el dispositivo está dañado. Hasta que se repare el daño, el dispositivo debe ser excluido de su uso en el parque.

INSPECCIÓN Y MANTENIMIENTO

La frecuencia de inspecciones y mantenimiento dependerá del tipo de equipo o materiales utilizados y de otros factores (por ejemplo, uso muy frecuente, grado de vandalismo, ubicación en la costa, contaminación del aire, antigüedad del equipo, ...). La frecuencia de los controles de inspección se debe aumentar de acuerdo a la ocurrencia de estos factores.

Inspección visual rutinaria (semanalmente o mensualmente)

- Asegúrese siempre de que los pernos y las tuercas están bien fijados.
- Verifique que no existen obstáculos en el área de seguridad del producto.
- Compruebe que no faltan piezas.
- Compruebe las distancias en el suelo.

Inspección operacional (1 a 3 meses)

- Verifique que la estabilidad de la construcción.
- Verifique que todos los componentes por si hubiera un desgaste excesivo y sustitúyalos cuando sea necesario.

Inspección anual (de 1 a 2 veces al año)

- Compruebe que no hay partes oxidadas o con herrumbre.
- Verifique que todos los componentes por si hubiera un desgaste excesivo y sustitúyalos cuando sea necesario.

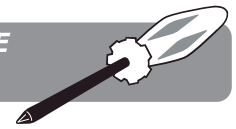

ASSEMBLY STEPS

1. Measure and specify the place where the anchor is to be placed. Dig a hole about 116 cm deep, measuring from the ground level. Pay attention to keep the distances and dimensions according to the illustration.
2. Pay special attention to how the anchor is placed in the poured concrete (the recommended type of concrete is B20). Approximate drying time for the concrete is about 21 days.
- 3-4. Pull the net over the pole, starting with taking its integral elements over the pole in the following order: (a) the sleeve, (b) the ring, (c) the pole cap. Make sure that the pole cap is located correctly in relation to the pole (the arrows on the pole and on the pole cap must be in line). Be especially cautious while moving the sleeve along the pole to avoid scratching its surface.
- 5-6. When the concrete has set, (a) place the pole with the net on the anchor. Do it in such a manner that the holes made in the pole overlap with those on the anchor and the sleeve. (b) Tighten both elements by using 6x hexagonal head cap screw M12x25. Pull the net tight. Therefore use the specially prepared system for pulling the net and follow the instructions shown in illustration 6.
- 7-9. Put the threaded bar M12x140 through the holes in the pole, anchor and sleeve and tighten the nut caps M12 symmetrically from both sides (illustration 7). Both nut caps should already contain glue. Remove the pulling system (E) (picture 8) following steps a, b and c. Put the threaded bar M12x140 through the two remaining holes in the pole, anchor and sleeve, (picture 9) for additional protection. Finally, tighten the nut caps M12 symmetrically from both sides. Again, both nut caps should already contain glue.

MONTAGESTAPPEN

1. Meet en specificeer de plaats waar het anker moet komen. Graaf een put van ongeveer 116 cm diep, gemeten vanaf de grond. Hou er rekening mee dat je de afstanden en dimensies behoudt zoals op de tekening.
2. Let er op hoe het anker geplaatst wordt in het beton (het aanbevolen soort beton is de B20). De droogtijd voor het beton bedraagt ongeveer 21 dagen.
- 3-4. Plaats het net over de paal, beginnend met de volgende elementen en in deze volgorde: (a) de beschermhuls, (b) de ring, (c) de paalkap. Zorg ervoor dat de paalkap correct geplaatst wordt zodat de pijltjes op de paal en paalkap gelijk staan. Wees voorzichtig bij het verplaatsen van de beschermhuls rond de paal om krassen op het oppervlak te voorkomen.
- 5-6. Wanneer het beton zich heeft gezet, (a) plaats je de paal met het net op het anker. Doe het op zulke manier dat de gaten die zich in de paal bevinden overeen komen met de gaten in het anker en de beschermhuls. (b) Span beide elementen aan met gebruik van 6 x zeskantbout M12 x 25. Span het net goed aan. Maak hiervoor gebruik van het speciaal daarvoor aangewezen systeem om het net aan te spannen en volg hiervoor de instructies van tekening 6.
- 7-9. Plaats de draadstang M12x140 door de gaten in de paal, het anker en de beschermhuls en span aan beide kanten symmetrisch aan. Beide doppen M12 bevatten al lijm. (tekening 7). Verwijder het treksysteem (E) (tekening 8) gevolgd door stappen a, b en c. Plaats de draadstang M12x140 door de 2 resterende gaten in de paal, het anker en de beschermhuls en span tenslotte voor bijkomende bescherming aan beide kanten symmetrisch de doppen M12 aan. Ook hier bevatten de doppen al lijm.

ÉTAPES DE MONTAGE

1. Mesurez et spécifiez l'endroit de l'ancrage. Creusez un trou d'environ 116 cm de profondeur, mesuré à partir du sol. Veuillez prendre note que vous conservez les distances et les dimensions, tel qu'illustré.
2. Faites attention comment l'ancrage est placé dans le béton (type de béton recommandé B20). Le temps de séchage pour le béton est environ 21 jours.
- 3-4. Placez le filet sur le pilier en commençant par les éléments suivants et dans l'ordre suivant: (a) la douille de protection, (b) l'anneau, (c) le capuchon de poteau. Assurez-vous que le capuchon de poteau est placé correctement pour que la flèche sur le pilier et la flèche sur le capuchon de poteau soient en ligne. Soyez prudent lorsque vous déplacez la douille de protection autour du pilier et ne pas rayer la surface.
- 5-6. Lorsque le béton a pris, (a) placez le poteau avec le filet sur le point d'ancrage. Faites-le de telle sorte que les trous qui se trouvent dans le pilier correspondent avec les trous de l'ancrage et la douille de protection. (b) Serrez les deux éléments à l'aide de 6 x vis à tête hex M12 x 25. Serrez le filet bien fort. Veuillez utiliser le système désigné pour serrer le filet et suivez les instructions du dessin 6.
- 7-9. Insérez la tige filetée M12x140 dans les trous qui se trouvent dans le pilier, l'ancrage et la douille de protection et serrez les écrous M12 des deux côtés symétriquement (dessin 7). Les 2 écrous contiennent déjà du colle. Retirez le système de traction (E) (dessin 8) suivi par points a, b et c. Insérez la tige filetée M12x140 par les 2 trous restants qui se trouvent dans le pilier, l'ancrage et la douille de protection et enfin serrez les écrous M12 des deux côtés symétriquement. De nouveau les 2 écrous contiennent du colle.



- A** net with pole cap, ring and sleeve
B pole
C anchor
D connection system consisting of:
 (1) 6x washer M12
 (2) 6x safety nut M12
 (3) 6x hexagonal head cap screw M12x25 mm
E pulling system consisting of:
 (4) 6x hexagon nut M12
 (5) 2x threaded bar M12x500 mm
 (6) 2x washer M12
F set of protection screws consisting of:
 (7) 2x threaded bar M12x140 mm
 (8) 4x cap nut M12
G threadlocker
- A** filet avec capuchon pour poteau, anneau et douille de protection
B pillier
C ancrage
D système de connexion composé de :
 (1) 6x rondelle platte M12
 (2) 6x écrous de sécurité M12
 (3) 6x vis à tête hexagonale M12x25mm
E système de traction composé de :
 (4) 6x écrou hexagonal M12
 (5) 2x tige filetée M12x500 mm
 (6) 2x rondelle platte M12
F set de vis de protection composé de :
 (7) 2x tige filetée M12x140 mm
 (8) 4x écrous à chapeau M12
G arrêt de vis
- A** red con tapa de poste, anillo y funda
B poste
C anclaje
D sistema de conexión consistente en:
 (1) 6x arandela M12
 (2) 6x tuerca de seguridad M12
 (3) 6x tornillo hexagonal M12x25 mm
E sistema de tensionado consistente de:
 (4) 6x tuercas hexagonales M12
 (5) 2x barra roscada M12x500 mm
 (6) 2x arandela M12
F set de tornillos de protección consistente de:
 (7) 2x barra roscada M12x140 mm
 (8) 4x Tuerca ciega M12
G frenador de roscas
- A** siatka wraz z nasadką na maszt, obręczą oraz tuleją
B maszt
C kotwa
D system łączenia składający się z:
 (1) 6x podkładka M12
 (2) 6x nakrętka samokontrolująca M12
 (3) 6x śruba z łbem sześciokątnym M12x25 mm
E system naciągu składający się z:
 (4) 6x nakrętka M12
 (5) 2x pręt gwintowany M12x500 mm
 (6) 2x podkładka M12
F zestaw śrub zabezpieczających składający się z:
 (7) 2x pręt gwintowany M12x140 mm
 (8) 4x nakrętka kołpakowa M12
G klej do gwintów

- A** net met afdekcap van paal, ring and beschermhuls
B paal
C anker
D verbindingstelsel bestaande uit:
 (1) 6x vlakke sluitring M12
 (2) 6x borgmoer M12
 (3) 6x zeskantbout M12x25 mm
E het treksysteem bestaande uit:
 (4) 6x zeskantmoer M12
 (5) 2x draadstand M12x500 mm
 (6) 2x vlakke sluitring M12
F set van schroeven bestaande uit:
 (7) 2x draadstand M12x140 mm
 (8) 4x dopmoer M12
G schroefborging
- A** Netz mit Abdeckkappe, Ring und Hülse
B Mast
C Verankerung
D Verbindungssystem bestehend aus:
 (1) 6x Unterlegscheibe M12
 (2) 6x Sicherungsmutter M12
 (3) 6x Sechskantschraube M12x25 mm
E Ziehsystem bestehend aus:
 (4) 6x Sechskantmutter M12
 (5) 2x Gewindestange M12x500 mm
 (6) 2x Unterlegscheibe M12
F Schutzschraubensatz bestehend aus:
 (7) 2x Gewindestange M12x140 mm
 (8) 4x Wurmutter M12
G Schraubensicherung
- A** rete con copri palo, anello e manicotto
B palo
C ancoraggio
D sistema di collegamento costituito da:
 (1) 6x rondella piatta M12
 (2) 6x dado di sicurezza M12
 (3) 6x vite con testa esagonale M12x25 mm
E sistema di tensionamento composto da:
 (4) 6x dadi esagonali M12
 (5) 2x vite passante M12x500 mm
 (6) 2x rondella piatta M12
F set viti di protezione composto di:
 (7) 2x vite passante M12x140 mm
 (8) 4x copri dado M12
G frenafiletta

INDIRIZZAMENTI PER L'USO

- Conservare le istruzioni con cura.
- Non apportare al prodotto delle modifiche che possono intaccare l'integrità strutturale; i costi eventuali di ricambio sono a carico dell'acquirente. L'uso improprio oppure il montaggio sbagliato è vietato e solleva il fabbricante di ogni responsabilità. Questo prodotto deve essere montato da un adulto prima dell'uso.
- Il prodotto deve essere utilizzato esclusivamente sotto la costante supervisione di un adulto. Il prodotto è adatto a persone con un peso fino a 100 kg. Il prodotto non è adatto ai bimbi di età inferiore a 36 mesi per mancanza di misure di sicurezza supplementari ed a causa delle capacità limitate dei bimbi. Rischio di caduta!
- Questo prodotto è conforme a tutti i requisiti descritti nelle Norme Europee EN1176-1:2017 & EN1176-11:2014 relative alla sicurezza. Questo prodotto è per parchi giochi pubblici esterni.
- La costruzione deve essere costruita in modo tale da evitare aperture più piccole di 600 mm dal suolo al fine di non creare in nessun caso possibilità di intrappolamento per collo, testa o altre parti del corpo. Lacune con perimetro completamente chiuso, non deve essere inferiore a 230 millimetri di diametro, a meno che è inferiore a 130 millimetri di diametro e più piccolo di 157x89 mm.
- Il gioco deve essere costruito cosicché ogni apertura non crei possibilità di intrappolamento per le dita. L'apertura non deve essere meno di 25 mm di diametro e non maggiore di 8 mm.
- Quando viene montata o assemblata la corda armata, prestare molta attenzione a dare le distanze minime richieste tra la corda armata e eventuali ostacoli (area di caduta). Le dimensioni dell'area di caduta dipendono dall'altezza di caduta libera (FIG I). L'area di caduta deve essere almeno di 1,5 m attorno alla struttura, misurata orizzontalmente e deve aumentare in caso di caduta libera superiore a 1,5 m. In quest'area è assolutamente vietata la presenza di oggetti duri, angolari o appuntiti (FIG II).
- Il terreno deve essere livellato e fungere da ammortizzatore (ad esempio pavimenti in gomma, trucioli di legno...) e soddisfare i requisiti della EN1176-1: 2017. L'indicatore del livello deve essere il marchio del supporto base situato sulla struttura (ad esempio, sul palo). Quindi il prodotto non deve essere montato sopra un terreno asfaltato, cementato o indurito in qualsiasi altro modo. Non può avere sovrapposizione delle aree di sicurezza o dello spazio libero richiesto per i componenti di gioco.
- Le connessioni devono essere controllate e protette al fine di non poter essere tolte nemmeno con degli strumenti (p. esempio con giunti filettati incollati).
- Pezzi di ricambio non forniti con il dispositivo. In caso di danni, possono essere acquistati i pezzi di ricambio del produttore.
- Lo spazio minimo installazione deve essere di almeno 2 m dal dispositivo da installare.
- Durante l'installazione, è necessario assicurarsi che il palo è posta verticalmente, tutte le viti e bulloni sono stretti, la posizione di installazione è sicura ed è correttamente marcata. Prima che il dispositivo può essere utilizzato, la stabilità di tutti gli elementi vanno verificate, vengono eliminati protezione lasciate e il livello e lo stato della superficie che assorbe gli urti controllato.
- Qualora osservazione che il dispositivo è incompleto o danneggiato, il gioco deve essere protetto immediatamente e impedirne il suo uso, con un nastro rosso e bianco, e inserire le informazioni che il dispositivo è danneggiato. Fino a quando il danno è stato riparato, il dispositivo deve essere escluso dall'utilizzo del parco.

ISPEZIONE E MANUTENZIONE

La frequenza delle ispezioni e della manutenzione dipende del materiale utilizzato per l'attrezzatura o di altri fattori (p.e. uso intensivo, livello di vandalismo, ubicazione litorale, inquinamento atmosferico, età dell'attrezzatura,...). La frequenza dei controlli di ispezione dovrebbe essere aumentata secondo il l'aumento di questi fattori.

Ispezione visuale di routine (settimanale o mensile)

- Sempre assicurarsi che i bulloni e dadi siano bene serrati.
- Assicurarsi che la superficie antitrauma sia sgombra da oggetti che non dovrebbero starci.
- Assicurarsi che non ci manchino delle parti.
- Controllare la distanza nella terra

Ispezione operativa (1 a 3 mesi)

- Controllare la stabilità della costruzione.
- Controllare ogni parte su logoramento eccessivo e sostituire se necessario.

Ispezione annuale (1 a 2 volte ogni anno)

- Controllare la ruggine e la corrosione.
- Controllare ogni parte su logoramento eccessivo e sostituire se necessario.

INSTRUKCJA BEZPIECZEŃSTWA

1. Proszę zachować niniejszą instrukcję obsługi w celu wykorzystania jej w przyszłości.
2. Prosimy nie modyfikować urządzenia ani innych danych montażowych w jakikolwiek sposób. Zmiany będą miały wpływ na integralność strukturalną i wymiana części zamiennych nastąpi na koszt nabywcy. Niewłaściwe używanie lub zastosowanie produktu niezgodne z przeznaczeniem jest zabronione i zwalnia producenta z jakiegokolwiek odpowiedzialności. Przed użyciem produkt musi być zmontowany przez osobę dorosłą.
3. Korzystanie tylko pod stałym nadzorem osoby dorosłej. Produkt przeznaczony jest dla osób o wadze do 100 kg. Produkt nie nadaje się dla dzieci w wieku poniżej 36 miesięcy, ze względu na brak dodatkowych zabezpieczeń i typowy dla małych dzieci brak umiejętności przewidywania. Ryzyko upadku!
4. Produkt spełnia wszelkie wymogi bezpieczeństwa zawarte w standardach europejskich EN1176-1:2017 & EN1176-11:2014. Produkt przeznaczony jest do wykorzystania na publicznych placach zabaw na świeżym powietrzu.
5. Urządzenia powinny być zamontowane w taki sposób, aby wszystkie otwory powyżej 600 mm nad podłożem, nie miały wymiarów powodujących zakleszczenia dla głowy i szyi. Wymiary otworów nie powinny mieć mniejszej średnicy niż 230 mm chyba, że otwór jest na mniejszą średnicę niż 130 mm lub jest mniejszy niż 157x89 mm.
6. Urządzenia powinny być zamontowane w taki sposób, aby wszystkie otwory nie tworzyły zakleszczeń dla palców. Otwory nie powinny mieć średnicy w przedziale 8-25 mm.
7. Podczas montażu konstrukcji z liny zbrojonej, należy zwrócić uwagę na minimalną wymaganą odległość między konstrukcją, a ewentualnymi przeszkodami (powierzchnia bezpieczna). Wymiar powierzchni zderzenia zależy od wysokości swobodnego spadania (FIG I). Obszar powierzchni zderzenia powinien wynosić co najmniej 1,5 m wokół urządzeń, mierzony w poziomie oraz zwiększony dla wysokości swobodnego spadania powyżej 1,5 m. W tym obszarze bezpieczeństwa nie powinny znajdować się twarde, kanciaste lub ostre przedmioty (FIG II).
8. Powierzchnia pod urządzeniem powinna być płaska i mieć właściwości amortyzujące (np. guma, kora, zrębki) oraz spełniać wymagania EN1176-1:2017. Wyznacznikiem poziomu nawierzchni powinien być znak poziomu podstawowego znajdujący się na konstrukcji nośnej całego urządzenia (np. na słupie). Produktu nie wolno instalować nad asfaltem, betonem lub innym twardym podłożem. Strefy bezpieczeństwa nie mogą się pokrywać.
9. Połączenia powinny być zabezpieczone tak, żeby nie można było ich rozkręcić bez użycia narzędzi (np. klejone połączenia gwintowe).
10. Części zamienne nie są dostarczane wraz z urządzeniem. W przypadku awarii części zamienne można nabyć u producenta.
11. Minimalna przestrzeń montażowa powinna znajdować się w promieniu 2 m od montowanego urządzenia.
12. Podczas montażu należy zwrócić uwagę na: pionowe ustawienie masztu, dokręcenie wszystkich śrub i mocowań, zabezpieczenie i oznakowanie miejsca montażu. Przed oddaniem urządzenia do użytkowania należy sprawdzić stabilność wszystkich elementów, usunąć taśmy zabezpieczające oraz sprawdzić poziom i stan nawierzchni amortyzującej upadek.
13. W przypadku zauważenia, że urządzenie jest niekompletne lub zniszczone, należy natychmiastowo zabezpieczyć konstrukcję i uniemożliwić korzystanie z urządzenia poprzez zastosowanie taśmy sygnalizacyjnej biało-czerwonej oraz wywieszenie informacji o uszkodzeniu. Do czasu naprawy uszkodzeń, urządzenie powinno być wyłączone z korzystania przez użytkowników placu zabaw.

KONTROLA I KONSERWACJA

Częstotliwość kontroli i konserwacji zależy od rodzaju artykułu, użytych materiałów bądź innych czynników (np. dużego obciążenia, umyślnego zniszczenia, wilgotności powietrza, zanieczyszczenia powietrza, wieku wyposażenia itp.). W przypadku zaistniałych czynników należy zwiększyć częstotliwość kontroli. W przypadku jednego sprzętu na etapie instalacji zaleca się rozważenie dostępu do fundamentów w celu kontroli gnicia lub degradacji; wybór tłumiącego materiału nawierzchniowego może mieć wpływ na inspekcje fundamentów.

Rutynowa kontrola (raz na tydzień lub raz na miesiąc)

- Zawsze należy sprawdzać, czy śruby i nakrętki są mocno dokręcone.
- Na podłożu amortyzującym pod produktem nie powinny znajdować się żadne przedmioty.
- Należy sprawdzać, czy nie brakuje żadnych elementów.
- Należy sprawdzać prześwit między urządzeniem a gruntem.

Kontrola robocza (raz na 1 do 3 miesięcy)

- Należy sprawdzać stabilność konstrukcji.
- Należy sprawdzać zużycie każdej części i w razie potrzeby wymienić na nową.

Kontrola roczna (1 lub 2 razy do roku)

- Należy sprawdzać elementy konstrukcji pod kątem obecności rdzy i korozji.
- Należy sprawdzać zużycie każdej części i w razie potrzeby wymienić na nową.

ASSEMBLY - MONTAGE - MONTAJE
MONTAGGIO - MONTAŽ

**PART LIST - ONDERDELEN - LISTE DES PIÈCES - UNTERTEILE
LISTA DE PARTES - ELENCO DEGLI ELEMENTI - LISTA CZĘŚCI**

- Take all parts out of the packaging and check if anything is damaged, and if all parts are present.
- Verwijder alle onderdelen uit de verpakking en kijk of er beschadigde of ontbrekende delen zijn.
- Sortez toutes les pièces de l'emballage et vérifiez s'il y a des pièces abîmées ou manquantes.
- Holen Sie alle Unterteile aus der Verpackung und kontrollieren Sie, ob es beschädigte oder fehlende Teile gibt.
- Saque todas las piezas del embalaje y compruebe si algo está dañado, y si todas las piezas están presentes.
- Rimuovere tutte le parte dalla confezione, controllare che niente sia danneggiato e che tutti i pezzi siano presenti.
- Wyjąć wszystkie części z opakowania, sprawdzić, czy jakiegś nie brakuje lub czy nie uległa zniszczeniu.

